

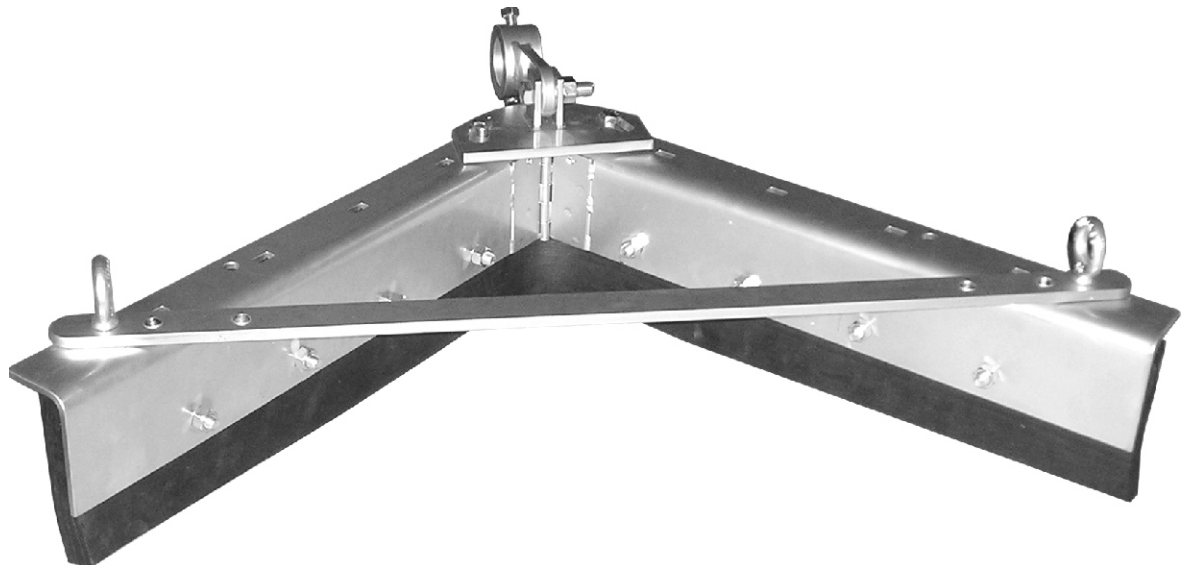

CEPILLO ARTICULADO EN V DE RETORNO PREMIUM

INSTRUCCIONES DE INSTALACIÓN, OPERACIÓN Y MANTENIMIENTO

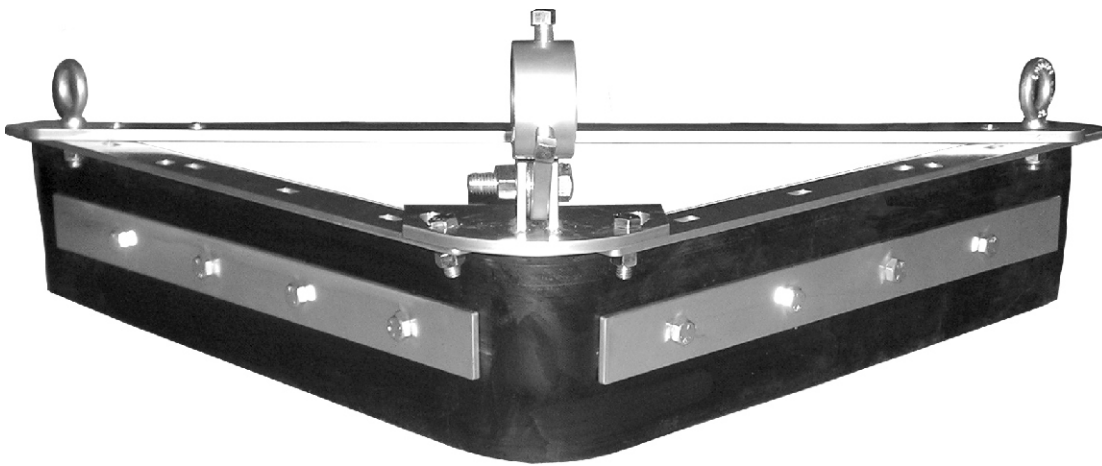

Visítenos en
www.asgco.com

Servicio al cliente
800-344-4000



Línea directa de
emergencia las 24 horas
para servicio técnico
y repuestos
610-821-0210



ASGCO Mfg., Inc.
301 Gordon Street
Allentown, PA 18102
610-821-0216
FAX 610-778-8991

Importante notificación de seguridad

Aplique siempre las reglas básicas de seguridad cuando trabaje con cualquier sistema de transportadores. Para evitar lesiones y daño en el equipo, asegúrese de que todos los controles del transportador se encuentren bloqueados y que el suministro eléctrico esté desconectado durante toda la instalación. Tenga siempre a mano un extintor de incendios y un botiquín de primeros auxilios.

MUY IMPORTANTE: Para evitar lesiones graves, asegúrese de que todos los controles del sistema transportador se encuentren bloqueados y que se desconecte el suministro eléctrico mientras trabaja en el limpiador de la correa o el sistema de tensado en el limpiador.

Nunca intente realizar una instalación o un procedimiento de servicio con el suministro eléctrico activado.

Herramientas para la instalación

Además de los artículos incluidos por ASGCO, necesitará lo siguiente para la instalación de un limpiador de correa con cepillo en V:

Equipo de soldadura
Equipo de soplete
Esteatita

Llave ajustable
Cinta métrica o regla plegable
Escuadra

Diagrama de los componentes

SE DEBEN SUMINISTRAR LAS PIEZAS MOSTRADAS A CONTINUACIÓN

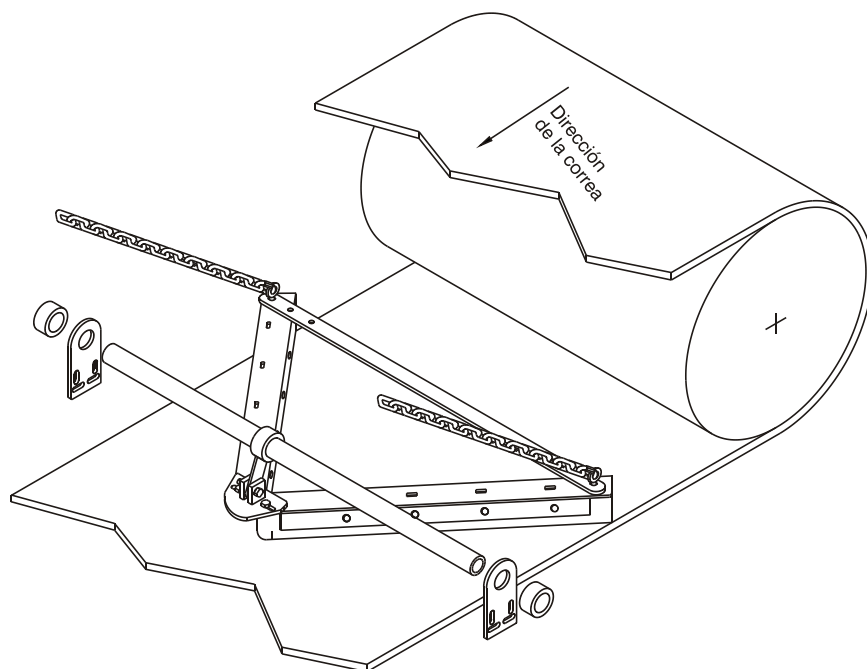

Fig 1.

INSTALACIÓN DEL CEPILLO EN V

Antes de iniciar el trabajo por favor estudie todas las instrucciones. ASGCO le sugiere que revise primero los diagramas. Después lea las instrucciones.

Cuando instale el cepillo en V, siga cuidadosamente cada una de las instrucciones y complete los pasos siguiendo el orden secuencial. De ese modo el trabajo se le facilitará y se realizará normalmente, además de que podrá evitar los errores y repetir el trabajo.

Instrucciones de instalación

Paso 1a. Seleccione una ubicación apropiada justo antes de una polea de retorno o polea de seguimiento. El propósito del cepillo es retirar el material de la correa que podría normalmente quedar atrapado entre dicha correa y una polea, provocando daños en la correa. Normalmente el cepillo se localiza del lado limpio de la correa entre el recorrido de conducción y el de retorno de la correa.

Paso 1b. Se debe montar el cepillo en V del lado de retorno de modo que el centro del tubo de soporte se encuentre a aproximadamente a 10 1/8 de pulgada (25,7 cm) por encima de la correa, como se muestra en la Figura 2. Esto ofrecerá aproximadamente un espacio de 1/4 de pulgada (0,6 cm) entre la correa y el fondo del cepillo en V. Esto garantizará que el marco de acero no entre en contacto con la correa cuando se desgaste la superficie de goma del cepillo.



Figura 2 - Sin la instalación de la goma

Paso 1c. Tome la cadena incluida y conecte rápidamente los eslabones y monte la cadena de modo que forme un ángulo de 45° y que la cadena quede tensa. Además asegúrese de que aún quede una distancia de 1/4 de pulgada (0,6 cm) entre la correa y la parte inferior del cepillo en V. Esta cadena permitirá mantener tenso el cepillo en V mientras se pone la correa, además de permitir que se use la longitud correcta de cadena. Por favor refiérase a la Tabla 1 para conocer el agujero de referencia para los ángulos de 45°.

Tabla 1

ORIFICIOS DEL SUJETADOR DEL ÁNGULO			
DESIGNACIÓN DEL CEPILLO	TAMAÑO PERMITIDO DE LA CORREA	ORIFICIO	ÁNGULO
18"	18"	1	45
24"	24"	1	45
	18"	2	57
30"	30"	1	45
	24"	2	61
36"	36"	1	45
	30"	2	53
	24"	3	61
42"	42"	1	45
	36"	2	53
	30"	3	61
48"	48"	1	45
	42"	2	52
	36"	3	57
54"	54"	1	45
	48"	2	55
	42"	3	60
60"	60"	1	45
	54"	2	50
	48"	3	55
72"	72"	1	45
	60"	2	54
	54"	3	58
84"	84"	1	45
	72"	2	53
	60"	3	59
96"	96"	1	45
	84"	2	52
	72"	3	58

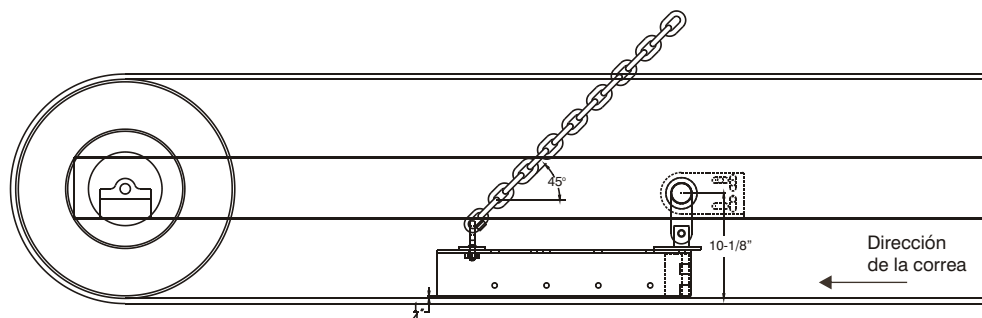
Fig. 3

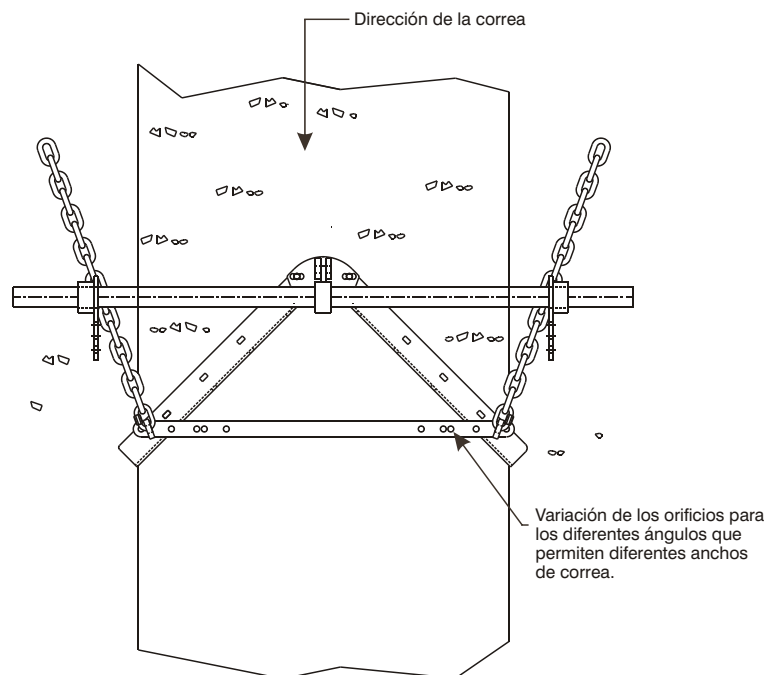

Paso 2 de la Instalación Con la goma instalada



Figura 4 - Con la goma instalada

Paso 2a. Ensamble el cepillo en su posición dentro del marco del transportador, como se muestra en la Figura 1. El cepillo se tensa en la correa por la acción de la fuerza de gravedad. Cuando la cadena está colocada aproximadamente a 45° y la varilla de conexión se encuentra vertical es el momento de cambiar la goma en el cepillo. Los collarines sobre el tubo de montaje pueden localizarse por el interior o exterior de la placa de montaje. Su única finalidad es impedir que el eje se mueva de forma lateral.

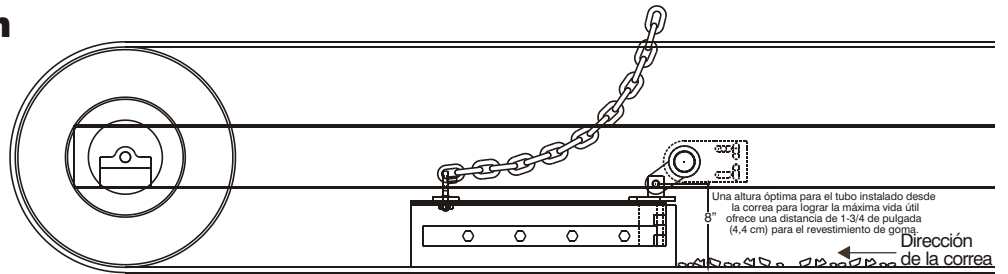
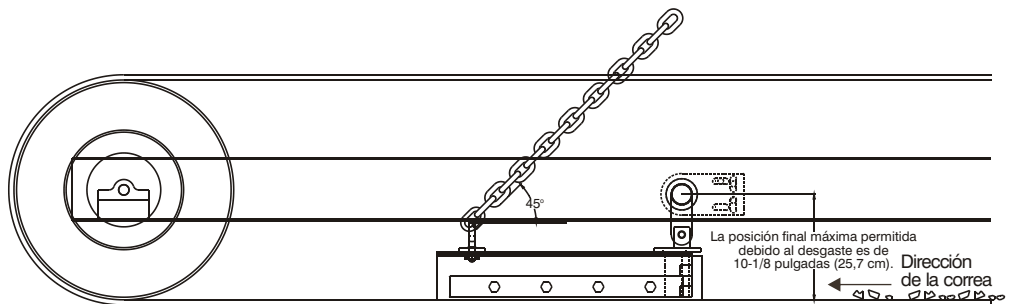

Fig. 5 - Goma desgastada

Paso 2b. En algunos casos se ha suministrado una cadena de seguridad la cual debe instalarse como se muestra en la Figura 5 anterior. La longitud de la cadena debe ajustarse de modo que el extremo frontal del cepillo no pueda entrar en contacto con la superficie de la correa la cual se encuentra a aproximadamente a 1/4 de pulgada (0,6 cm).



Figura 6 - Cadenas de seguridad

Paso 2c. Para las instalaciones que tienen poleas con alas puede ser necesaria la instalación de un rodillo de retorno en la parte media del cepillo en V y la polea posterior. Esto ayudará a reducir la vibración inherente, la cual acompaña a estos tipos de poleas, además de permitir que el cepillo en V trabaje de forma más eficiente.

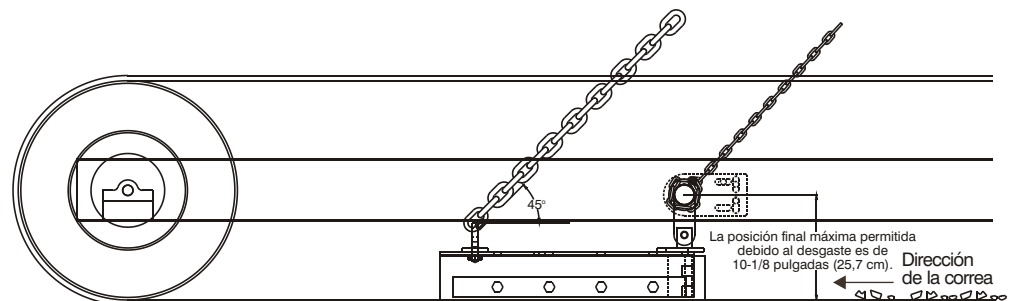
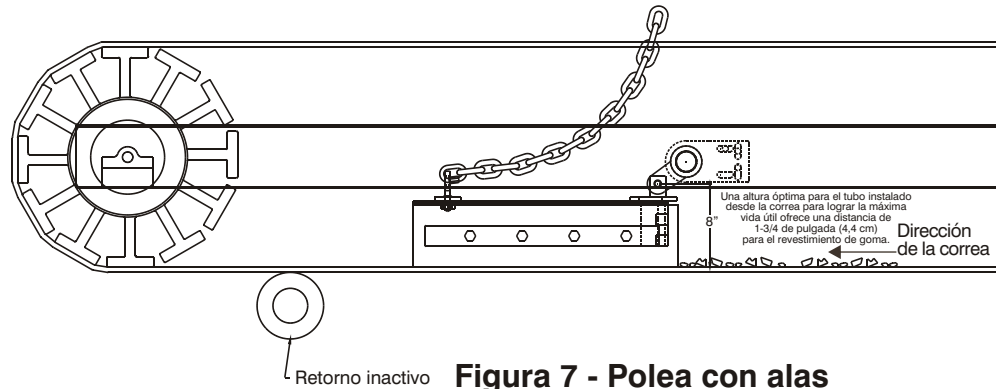

Información

Repuestos para el cepillo en V Premium (goma de 1 x 6 pulgadas (2,5 x 15,2 cm))

Número de pieza	Ancho de la correa	Superficie de limpieza	Peso en libras	Cantidades en pies
ASG-SS60-1X6	18	20	3.27	2.5
ASG-SS60-1X6	24	26	4.78	3.0
ASG-SS60-1X6	30	32	5.41	3.5
ASG-SS60-1X6	36	38	6.42	4.5
ASG-SS60-1X6	42	44	7.55	5.0
ASG-SS60-1X6	48	50	8.56	6.0
ASG-SS60-1X6	54	56	9.56	6.5
ASG-SS60-1X6	60	62	10.70	7.5
ASG-SS60-1X6	72	74	12.81	8.5
ASG-SS60-1X6	84	86	14.97	10.0
ASG-SS60-1X6	96	98	17.11	11.5

Llame a su distribuidor ASGCO para que le resuelva cualquier duda o le informe acerca de los repuestos.

MANTENIMIENTO

Después de un día de operación:

- 1.) Revise el cepillo para comprobar que la limpieza y operación de la correa sean apropiadas.

Semanalmente:

- 1.) La inspección frecuente es la clave para una limpieza apropiada de la correa y un servicio fácil del cepillo. Se recomienda la revisión semanal, sin embargo la frecuencia de servicio real puede variar ampliamente dependiendo de las diversas condiciones de operación de la planta.
- 2.) Lave regularmente todo el cepillo para prevenir la acumulación excesiva. Si el material tiende a acumularse en el montaje del cepillo es posible que se requiera cambiar la ubicación del mismo.
- 3.) Debe revisarse la goma del cepillo. Asegúrese de que la goma no se encuentre desgastada.
- 4.) Revise las superficies y bordes de la correa para detectar roturas, cortes, fisuras, orificios o cualquier otro desgaste o condición de daño que haya ocurrido en dichas superficies o bordes de la correa. En ese caso deberá repararse la correa.

CAMBIO DE LA GOMA EN EL CEPILLO

- 1.) Retire el cepillo del marco del transportador.
- 2.) Retire los pernos que sostienen la goma desgastada en su sitio y desmóntela.
- 3.) Una la goma de repuesto en el marco del cepillo.
- 4.) Vuelva a instalar el cepillo en el marco del transportador.

LOCALIZACIÓN DE AVERÍAS

PROBLEMA	SOLUCIÓN
<i>Vibración excesiva del cepillo.</i>	Asegúrese de que todos los pernos se encuentren apretados. Asegúrese de que la correa no vibre; es posible que tenga que colocar el rodillo de retorno debajo de la correa para detener la vibración.
<i>No es posible tensar de manera adecuada la espátula, la correa se aleja del cepillo.</i>	Instale un rodillo de retención para reducir la combadura de la correa.
<i>Hay material congelado en la espátula.</i>	Coloque calentadores cerca del cepillo para fundir el material congelado. (Tenga precaución de no quemar la correa o el limpiador).