

RODILLO DE CARGA CÓNICO TRU-TRAINER®

El Mejor Rodillo de Seguimiento de Cinta Transportadora para Condiciones Mineras Difíciles

El **Rodillo de Carga Cónico Tru-Trainer®** ofrece el máximo desempeño de alineación por el lado de carga del transportador y es el resultado de más de 10 años de diseño e innovación. Este diseño es altamente reactivo y de activación rápida ya sea con banda cargada o vacía.

Rodillos Individuales- Conforme ocurra el desgaste, el rodillo central y el lateral cónico se reemplazan

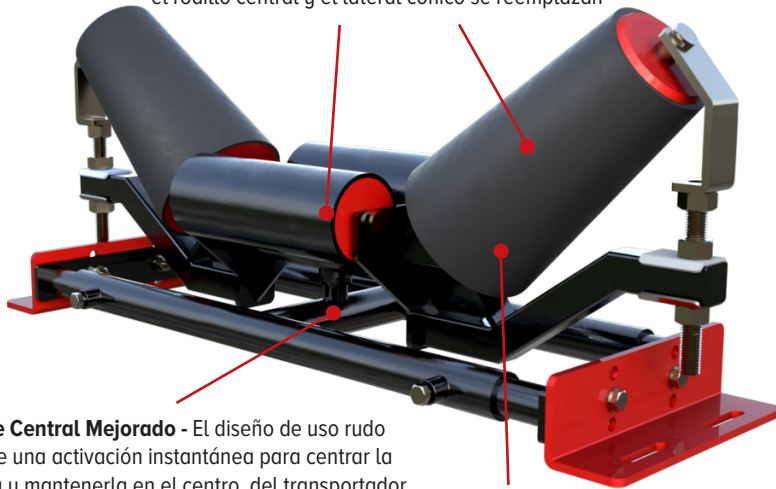

Pivote Central Mejorado - El diseño de uso rudo provee una activación instantánea para centrar la banda y mantenerla en el centro del transportador.

Recubrimiento Altamente Resistente a la Abrasión. Disponible en caucho, poliuretano y recubrimiento de flama retardante.

También Disponible



Rodillo de Carga Cónico en Uretano Tru-Trainer®

Características y Beneficios

- **Desempeño Excepcional.** proveen una rápida, reactiva y continua alineación para cualquier condición.
- **Rodillos individuales para un reemplazo sencillo.** se pueden reemplazar individualmente conforme ocurra el desgaste.
- **Pivote Central Mejorado.** El diseño de uso rudo provee una activación instantánea Pivote Central Mejorado para centrar la banda y mantenerla en el centro del transportador.
- **Libre de Mantenimiento.** Los rodamientos no requieren engrasado.
- **Recubrimiento.** Disponible en caucho altamente resistente a la abrasión de Recubrimiento. 1/2" de espesor, poliuretano o recubrimiento de flama retardante.
- **Desempeño en Cualquier Condición.** Activación rápida en condiciones húmedas Desempeño en cualquier condición. o secas de la banda, instalación versátil, tensión mínima requerida en el rodillo central el cual puede ser fácilmente ajustado con los soportes de montaje incluidos.
- **Bandas Reversibles** - Excelente desempeño disponible para bandas de 18" a 84".

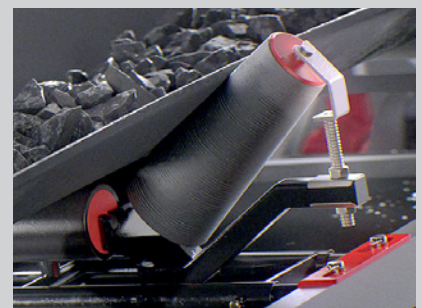

Necesita Soluciones...

para mejorar la eficiencia, la seguridad y la productividad? Pregúntele a... **ASGCO®**

www.asgco.com | 610.821.0216 | info@asgco.com

@2023 ASGCO® "Soluciones Completas de Transportadoras"

ASGCO®
Complete Conveyor Solutions

ASGCO®
Complete Conveyor Solutions

RODILLO DE CARGA CÓNICO TRU-TRAINER®

Rodillo de Carga Cónico Tru-Trainer® & Rodillo de Carga Cónico en Uretano Tru-Trainer®

Como los rodillos laterales cónicos se encuentran en línea, el equipo opera tanto para transportadores sencillos o reversibles. La alineación se realiza mediante los rodillos laterales los cuales están recubiertos y pueden ser ajustados entre 35°- 50°. Los rodillos cónicos laterales aseguran que el rodillo se active inmediatamente conforme la banda se desalinea.

Tabla de Instalación para Rodillo de Carga Cónico Tru-Trainer® & Rodillo de Carga Cónico en Uretano Tru-Trainer®

Número de Parte		Ancho de Correa	Ajustable Min-Max	B	C	D Min-Max	E (Ranura)	F Min-Max	Ángulo Min-Max
Rodillo de Carga Cónico	Rodillo de Carga Cónico en Uretano								
ASG-TTTT-45-TD-1	ASG-TTTT-45-TD-UE-1	18"	24.80-28.54	4.7	7.88	6-13	.86x3.54	8.85-10.33	35°-50°
ASG-TTTT-60-TD-1	ASG-TTTT-60-TD-UE-1	24"	30.70-38.38	8.66	9.81	6-13	.86x3.54	8.85-10.33	35°-50°
ASG-TTTT-75-TD-1	ASG-TTTT-75-TD-UE-1	30"	32.67-44.29	10.63	11.44	6-13	.86x3.54	8.85-10.33	35°-50°
ASG-TTTT-90-TD-1	ASG-TTTT-90-TD-UE-1	36"	38.58-57.87	12.6	13.75	6-13	.86x3.54	10.43-11.90	35°-50°
ASG-TTTT-105-TD-1	ASG-TTTT-105-TD-UE-1	42"	44.48-63.97	14.56	14.94	6-13	.86x3.54	10.43-11.90	35°-50°
ASG-TTTT-120-TD-1	ASG-TTTT-120-TD-UE-1	48"	50.78-70.00	16.93	17.31	6-13	.86x3.54	10.23-14.66	35°-50°
ASG-TTTT-135-TD-1	ASG-TTTT-135-TD-UE-1	54"	50.78-70.00	18.9	19.31	6-13	.86x3.54	10.23-14.66	35°-50°
ASG-TTTTHD-150-TD-1	ASG-TTTTHD-150-TD-UE-1	60"	58.66-77.95	21.25	21.25	6-13	.86x3.54	10.23-14.66	35°-50°
ASG-TTTTXHD-180-TD-1	ASG-TTTTXHD-180-TD-UE-1	72"	74.41-95.86	25.2	25.19	6-13	.86x3.54	12.42-16.85	35°-50°
ASG-TTTTEXHD-210-TD-1	ASG-TTTTEXHD-210-TD-UE-1	84"	82.28-103.75	28.34	29.50	6-13	.86x3.54	12.42-16.85	35°-50°

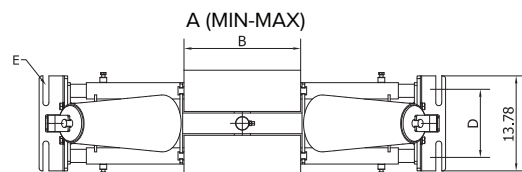
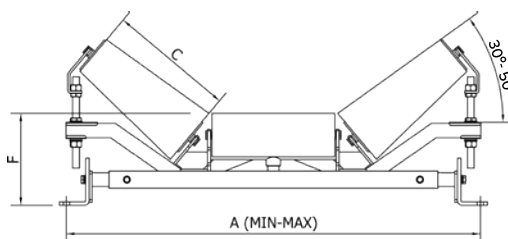
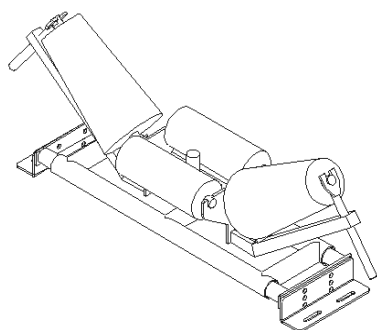

Rollo de Ala en Goma

Rollo de Ala en Uretano

Rollos de Ala de Repuesto para Rodillo de Carga Cónico

Como los rodillos de alas cónicas están en línea, funciona tanto en cintas transportadoras unidireccionales como bidireccionales. El seguimiento lo realizan los rodillos laterales cónicos que están rezagados y se pueden ajustar fácilmente entre 35° y 50°. El sensor del rodillo de ala cónica es activado inmediatamente por la rueda loca cuando la banda se mueve fuera del centro.



Rollos de Ala de Goma		
Número de Parte	Ancho de Correa	
	pulg	mm
ASG-WINGR-18-TD	18	450
ASG-WINGR-24/30-TD	24/30	600/760
ASG-WINGR-36/42-TD	36/42	900/1000
ASG-WINGR-48-TD	48	1200
ASG-WINGR-54-HD-TD	54	1370
ASG-WINGR-60-HD-TD	60	1500
ASG-WINGR-72-XHD-TD	72	1800
ASG-WINGR-84-EXHD-TD	84	2100

Rollos de Ala de Uretano			
Número de Parte	Ancho de Correa		
	pulg	mm	
ASG-WINGR-18-UE-TD	18	450	
ASG-WINGR-24-UE-TD	24	600	
ASG-WINGR-36/42-UE-TD	36/42	900/1000	
ASG-WINGR-48-UE-TD	48	1200	
ASG-WINGR-54-HD-UE-TD	54	1370	
ASG-WINGR-60-HD-UE-TD	60	1500	
ASG-WINGR-72-XHD-UE-TD	72	1800	
ASG-WINGR-84-EXHD-UE-TD	84	2100	

Rollo de Ala de Goma		
Número de Parte	Ancho de Correa	
	pulg	mm
ASG-WINGR-18-TD	18	450
ASG-WINGR-24-TD-1	24	600
ASG-WINGR-30-TD	30	760
ASG-WINGR-36-TD-1	36	900
ASG-WINGR-42-TD	42	1000
ASG-WINGR-48-TD-1	48	1200
ASG-WINGR-54-HD-TD	54	1370
ASG-WINGR-60-HD-TD	60	1500
ASG-WINGR-72-XHD-TD	72	1800
ASG-WINGR-84-EXHD-TD	84	2100

Rollos de Ala de Uretano		
Número de Parte	Ancho de Correa	
	pulg	mm
ASG-WINGR-18-UE-TD	18	450
ASG-WINGR-24-UE-TD-1	24	600
ASG-WINGR-30-UE-TD	30	760
ASG-WINGR-36-UE-TD-1	36	900
ASG-WINGR-42-UE-TD	42	1000
ASG-WINGR-48-UE-TD-1	48	1200
ASG-WINGR-54-HD-UE-TD	54	1370
ASG-WINGR-60-HD-UE-TD	60	1500
ASG-WINGR-72-XHD-UE-TD	72	1800
ASG-WINGR-84-EXHD-UE-TD	84	2100

Necesita Soluciones...

para mejorar la eficiencia, la seguridad y la productividad? Pregúntele a... **ASGCO®**

www.asgco.com | 610.821.0216 | info@asgco.com

@2023 ASGCO® "Soluciones Completas de Transportadoras"

