

HOLD DOWN ROLL HOLD DOWN ROLL HD (DE ALTA RESISTENCIA)

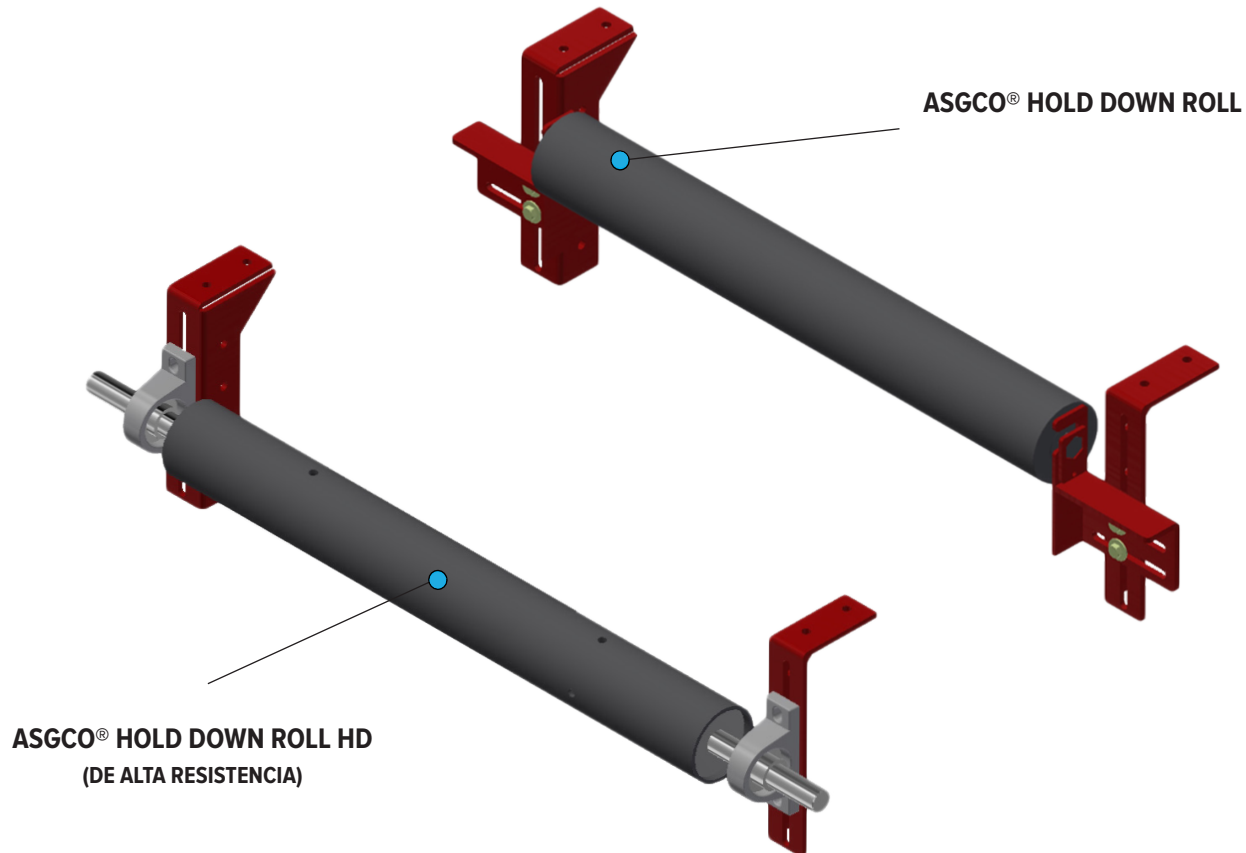

Limpiador Secundario De Correas/Bandas

El **Hold Down Roll** y **Hold Down Roll HD** de **ASGCO®** mantienen la banda/correa plana para que el limpiador pueda maximizar su rendimiento de limpieza.



CARACTERÍSTICAS Y BENEFICIOS

- **Diseñado para mantener la banda plana y estable**, permitiendo que las hojas del limpiador hagan un contacto óptimo con la banda/correa.
- **Construcción de alta resistencia con soportes de montaje ajustables.**
- **El Hold Down Roll** de servicio estándar utiliza un rodillo CEMA C & D de 5”.
- **El Hold Down Roll HD (de alta resistencia)** utiliza un eje vivo con extremos de eje de 1 1/2” y un cilindro de 5” de diámetro con rodamientos de bloque de almohada.

PRODUCT SPECIFICATIONS

- **Velocidad máxima de la banda/correa** – 1000 fpm (5 m/seg)
- **Diámetro de la polea** – 16”-36” (400 – 900 mm)
- **Aplicaciones** – Plantas de energía a carbón, minería de roca dura, acerías, minería de mineral de hierro, agregados y minería de minerales (fosfato, potasa, sal).
- **Clasificación CEMA** – C & D

Necesita Soluciones... *para mejorar la eficiencia, seguridad y productividad?*
pregunte a... ASGCO®

www.asgco.com | 800.344.4000

@2025 ASGCO® “Soluciones Completas Para Transportadores”



HOLD DOWN ROLL & HOLD DOWN ROLL HD (DE ALTA RESISTENCIA)

ASGCO® HOLD DOWN ROLL

Número de Parte	Descripción	Ancho de Banda/Coreea		Peso	
		in	mm	kg	lbs
M-ASG-HDR-24	ASGCO® Hold Down Roll 24"	24	600		
M-ASG-HDR-30	ASGCO® Hold Down Roll 30"	30	750		
M-ASG-HDR-36	ASGCO® Hold Down Roll 36"	36	900		
M-ASG-HDR-42	ASGCO® Hold Down Roll 42"	42	1050		
M-ASG-HDR-48	ASGCO® Hold Down Roll 48"	48	1200		
M-ASG-HDR-54	ASGCO® Hold Down Roll 54"	54	1350		
M-ASG-HDR-60	ASGCO® Hold Down Roll 60"	60	1500		
M-ASG-HDR-66	ASGCO® Hold Down Roll 66"	66	1650		
M-ASG-HDR-72	ASGCO® Hold Down Roll 72"	72	1800		
M-ASG-HDR-84	ASGCO® Hold Down Roll 84"	84	2100		

ASGCO® HOLD DOWN ROLL HD (DE ALTA RESISTENCIA)

Número de Parte	Descripción	Ancho de Banda/Coreea		Peso	
		in	mm	kg	lbs
M-ASG-HDR-HD-24	ASGCO® HD Hold Down Roll (De Alta Resistencia) 24"	24	600		
M-ASG-HDR-HD-30	ASGCO® HD Hold Down Roll (De Alta Resistencia) 30"	30	750		
M-ASG-HDR-HD-36	ASGCO® HD Hold Down Roll (De Alta Resistencia) 36"	36	900		
M-ASG-HDR-HD-48	ASGCO® HD Hold Down Roll (De Alta Resistencia) 48"	48	1200		
M-ASG-HDR-HD-54	ASGCO® HD Hold Down Roll (De Alta Resistencia) 54"	54	1350		
M-ASG-HDR-HD-60	ASGCO® HD Hold Down Roll (De Alta Resistencia) 60"	60	1500		
M-ASG-HDR-HD-66	ASGCO® HD Hold Down Roll (De Alta Resistencia) 66"	66	1650		
M-ASG-HDR-HD-72	ASGCO® HD Hold Down Roll (De Alta Resistencia) 72"	72	1800		
M-ASG-HDR-HD-84	ASGCO® HD Hold Down Roll (De Alta Resistencia) 84"	84	2100		

Necesita Soluciones... para mejorar la eficiencia, seguridad y productividad?
pregunte a... ASGCO®

www.asgco.com | 800.344.4000

@2025 ASGCO® "Soluciones Completas Para Transportadores"

